

STABEG BREMSE

NORMBLATT

NO01007

3. Ausgabe 7/74

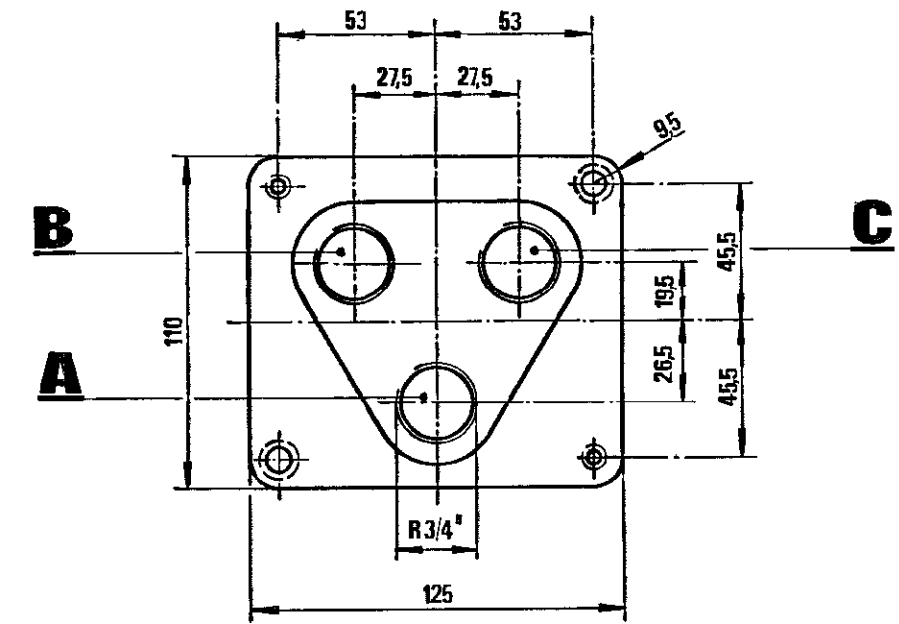
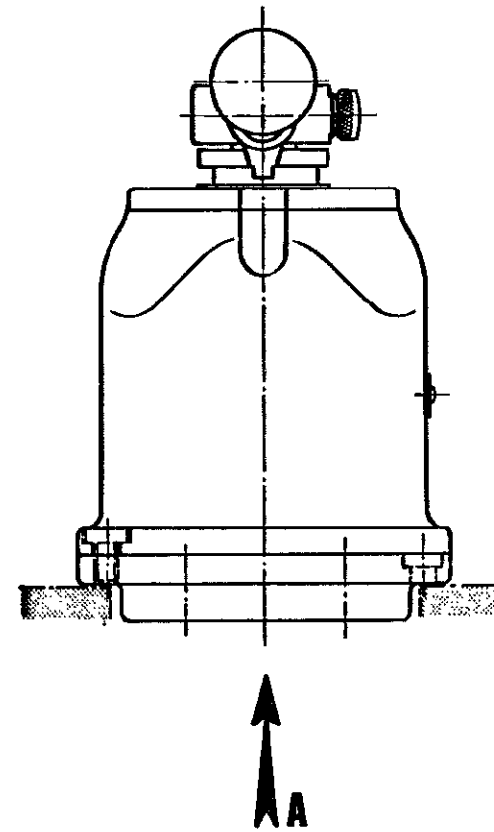
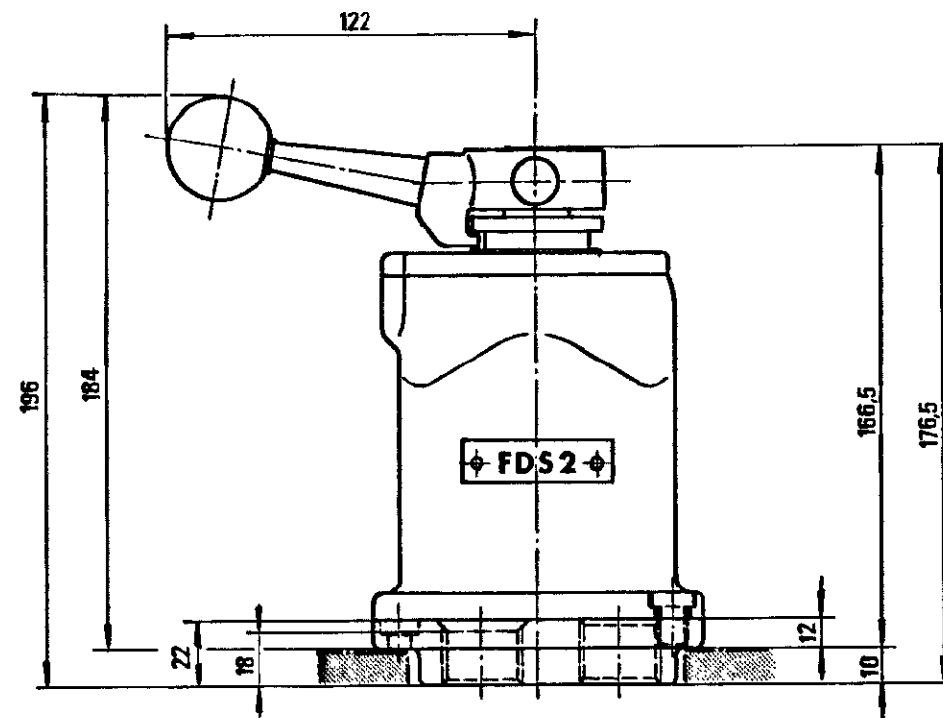

Ansicht A

LÖSEN

ABSCHLUSS

Kugelgriff in dieser Stellung abziehbar

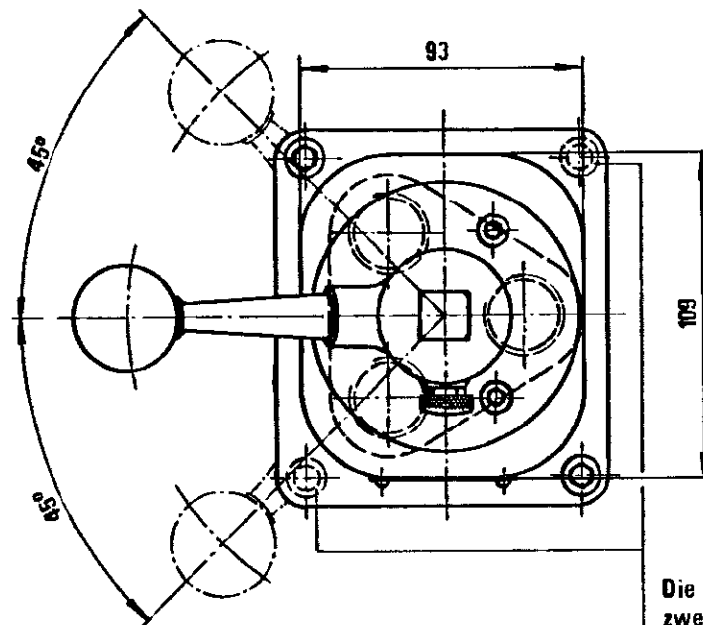

BREMSEN

Die Grundplatte wird am Führerstand mit zwei Zylinderschrauben mit Innensechskant M8 - DIN 6912 - befestigt

A ins Freie

B zum Bremszylinder

C von der Hauptbehälterleitung

FÜHRERBREMSENVENTIL Type FDS 2 mit abziehbarem Kugelgriff (für die direkte Bremse)

Einbauzeichnung : FDS 22

Schnittzeichnung :

Gehört zu : Triebfahrzeuge

Gewicht : kp

STABEG

Apparatebauges. m.b.H. - 1140 WIEN